

優惠價產品



Hammer drill bits

With SDS-Plus shank

品質榮獲 DIN ISO 9001 國際標準世界名牌保證西德原裝進口

西德好威力免出力水泥鑽頭

(四溝雙刃)



直徑	全長	刃長	直徑	全長	刃長	直徑	全長	刃長	直徑	全長	刃長
4.0	110	50	6.0	160	100	9.0	210	150	14.0	260	200
4.0	160	100	6.0	210	150	10.0	260	200	14.0	310	250
5.0	110	50	6.0	260	200	10.0	360	300	14.0	460	400
5.0	160	100	6.0	460	400	11.0	160	100	15.0	160	100
5.0	210	150	7.0	210	150	11.0	210	150	15.0	210	150
5.0	310	250	8.0	110	50	11.0	260	200	15.0	260	200
5.5	110	50	8.0	210	150	12.0	160	100	16.0	310	250
5.5	160	100	8.0	260	200	12.0	210	150	17.0	210	150
5.5	210	150	8.0	310	250	12.0	260	200			
5.5	260	200	8.0	460	400	12.0	460	400			
6.0	110	50	8.0	610	550	14.0	210	150			



Hammer drill bits

with SDS-Plus shank

品質榮獲 DIN ISO 9001 國際標準世界名牌保證西德原裝進口

西德好威力免出力水泥鑽頭

(四溝單刃)

**SUPER**



直徑	全長	刃長	直徑	全長	刃長	直徑	全長	刃長	直徑	全長	刃長
12	600	550	17	200	150	22	350	300	25	350	300
12	1000	950	18	450	400	22	450	400	26	250	200
14	600	550	18	600	550	22	600	550	26	450	400
14	1000	950	18	1000	950	22	1000	950	28	350	300
16	350	300	20	200	130	24	250	200	28	450	400
16	800	750	20	600	550	24	450	400			
16	1000	950	20	1000	950	25	250	200			



Hammer drill bits

with SDS-Plus shank

QUADRO-X

西德好威力免出力水泥鑽頭

4 刃頭(四溝)

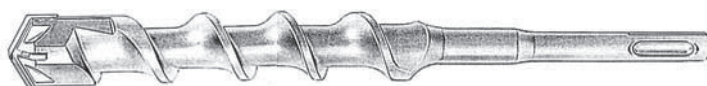

直徑	全長	刃長	直徑	全長	刃長	直徑	全長	刃長
16	450	400	25	450	400	28	450	400
20	450	400	28	250	200			

優惠價產品

	<b>Hammer drill bits</b> with SDS-Plus shank	<b>西德好威力免出力水泥鑽頭</b> 齒輪軸(2 刃與 4 刃頭)
直徑	全長	刃長
18	530	400

**Hammer drill bits(with hex shank, 六角軸) 西德好威力免出力水泥鑽頭**

訂購編號：NO.CS





全長：280

直徑	全長	刃長	直徑	全長	刃長	直徑	全長	刃長
14.3	280	170	25.0	280	170	35.0	280	170
17.5	280	170	25.5	280	170	38.0	280	170
19.0	280	170	28.0	280	170			
20.0	280	170	32.0	280	170			

全長：505

直徑	全長	刃長
14.3	505	400
19.0	505	400
32.0	505	400
35.0	505	400

	<b>Hammer drill bits</b> concrete drill bit DIN 8039/ISO 5468	<b>西德好威力直柄水泥鑽頭</b> (振動型用) 訂購編號：NO.CSB												
														
直徑	全長	刃長	直徑	全長	刃長	直徑	全長	刃長	直徑	全長	刃長	直徑	全長	刃長
4.0	75	40	6.5	100	60	9	120	80	12	150	90	15	160	100
5.5	85	50	7.0	100	60	10	120	80	13	160	90	16	160	100
6.0	100	60	8.0	120	80	11	150	90	14	160	90	20	160	100

<b>Glass drill bit</b> 玻璃鑽頭	訂購編號：NO.AG					
						
直徑	直徑	直徑	直徑	直徑	直徑	直徑
3	4	5	6	8	10	13



**Impact core bits for hammer drills 訂購編號：NO. CICB**  
**鋼筋水泥挖孔鉗 (西德製)**



本 體：

直徑	刃數	適用範例
50	6	水管、冷氣排水管.....等
65	6	油煙機、排風管、電器箱.....等
80	6	



接 桿： 訂購編號：NO. CSS 370

全長	
370	



中心引鉗： 訂購編號：NO. CSD

直徑	全長	
8	120	



**HSS Step drill bit**  
**西德製 階梯鉗**

訂購編號：NO. SSTP

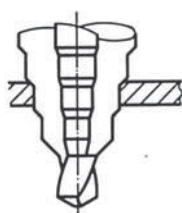
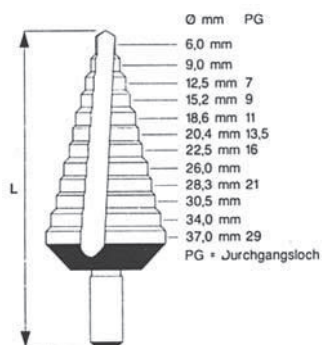

型號	鉗孔範圍	全長	階數	柄徑
NO.9	6 - 37	100	11	10

適用材質	厚度 mm	RPM
非鐵金屬	0.1 - 4	1500 - 260
不銹鋼板	0.1 - 2	1750 - 130
軟鋼板	0.1 - 4	850 - 150
塑膠...等	- 4	750 - 130